

BeA-Druckluftnagler Typ 33/13-177C

- [1] Abmessungen: L = 349 H = 224 B = 70 mm;
 [2] Gewicht: 2,4 kg.
 [3] Zulässiger Luftdruck: 8 bar,
 [4] empfohlener Betriebsdruck: 6 - 8 bar.
 [5] Luftverbrauch pro Eintreibvorgang bei 6 bar: 1L freie Luft.
 [6] Eintreibgegenstand: Klammer 33 ; Länge 13 mm.

- [7] A-bewerteter Einzelereignis-Schalleistungspegel $L_{WA, 1s} = 91 \text{ dB}$
 [8] A-bewerteter Einzelereignis-Emission Schalldruckpegel am Arbeitsplatz $L_{pA, 1s} = 85 \text{ dB}$
 [9]*Vibrationskennwert: $3,4 \text{ m/s}^2$
 [10] Magazinart: Oberlader
 [11] Ladekapazität: min 82 Klammern
 [12] Luftanschluß: 9 bis 10 mm Nennweite

Diese Ersatzteilliste/Servicehinweise bildet mit dem beiliegenden Benutzer-Handbuch die Betriebsanleitung. Bitte vor Inbetriebnahme aufmerksam lesen und Sicherheitshinweise unbedingt beachten.

Achtung: Gerät von der Druckluftzufuhr abkoppeln, Klammernmagazin entleeren. Die Befestigung der Kappe muß mit einem Drehschrauber erfolgen, bei dem das Drehmoment auf 7 Nm eingestellt ist.

Austausch des Treibers und des Kolbens

Die vier Zylinderschrauben 13301121 herausdrehen und die Kappe komplett abheben sowie die Ventilstange 14414603 komplett herausziehen (Bild 1). Mit dem Ersatztreiber, der von unten in den Treiberkanal eingeführt wird, die Kolben-Treiber-Einheit nach oben aus dem Naglergehäuse hinausrücken (Bild 2). Defekte Teile austauschen. Vor dem Wiedereinsetzen Kolben-O-Ring einfetten mit O-Ring-Fett 13301706.

Auswechseln des Puffers und des Zylinders

Kappe, Ventilstange und Kolben-Treiber-Einheit, wie oben beschrieben, demontieren. Dann den Nagler umdrehen und kräftig auf eine plane Holzplatte schlagen (Bild 4). Durch die Erschütterung lösen sich Zylinder und Puffer und lassen sich leicht dem Gehäuse entnehmen. Defekte Teile ersetzen und leicht gefettet (O-Ring-Fett 13301706) wieder einsetzen.

Austausch von Rollfeder und Schubkasten

Die vier Zylinderschraube 13301121 herausdrehen und das Werkzeug, Teil 1 14405653 abnehmen. Dann die Senkschraube 13301273 herausdrehen und das Werkzeug Teil 2 14405654 abnehmen. Danach die 2 Zylinderschrauben 13301346 lösen und den Klammerträger komplett mit Schubkasten und Rollfeder nach hinten aus dem Gerät herausziehen. Am freiliegenden Klammerträger die Senkschraube 13301254 lösen, danach können Rollfeder und Schubkasten 14405649 mühelos hinuntergeschoben und ersetzt werden.

Auswechseln der Ventil-O-Ringe

Die Kappe 14403587 und das Hauptventil komplett 14406965 wie oben beschrieben demontieren. Die defekten O-Ringe ersetzen und leicht gefettet (BeA-O-Ring-Fett 13301706) wieder einsetzen.

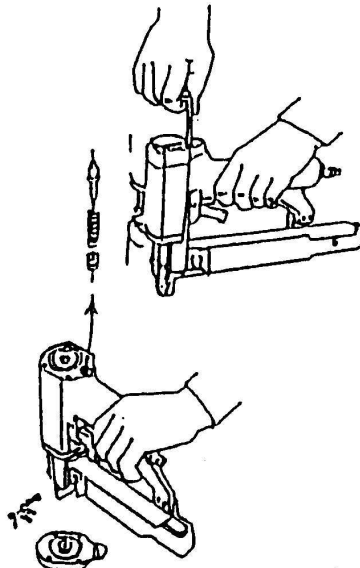

2

BeA Pneumatic Stapler Type 33/13-177C

English

This Spare parts list/service instructions and the enclosed Operator's Manual constitute the Operating Instructions. Before using read both and strictly observe safety instructions.

In the German section of the spare parts list the technical data are listed under codes [] (also see User Manual).

Attention! Always disconnect the tool from its air supply and empty magazine before attempting any repair. Always fix the cap with a torque wrench adjusted to 7 Nm.

Removing piston and driver blade

Take out 4 bolts 13301121 and remove the complete cap and valve shaft 14414603 (fig. 1). The piston with driver blade can now be removed by using a spare driver blade and pushing them from below (fig. 2). Any damaged parts must be replaced. Before refitting, the piston O-ring should be greased with special grease 13301706.

Changing bumper and cylinder

Remove cap, valve shaft and piston with driver blade as described above. Then turn machine over and gently tap it on a flat wooden surface (figure 4). By the impact, cylinder and bumper will come out and can easily be removed from the housing. Replace any damaged parts and grease with special grease 13301706 before refitting.

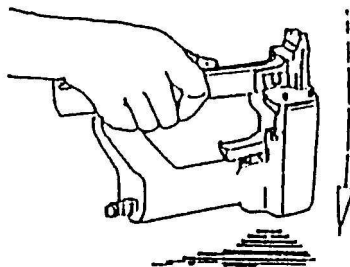

Replacement of the rollspring and staple feeder plate.

Remove the four holding screws holding screws (13301121) and the unit support plate (14405653). Remove the flat head screw (13301273) and then the backing plate (14405654). Remove the staple feeder assembly holding screws (13301346) from the bottom of the nailer case, and then take the staple feeder assembly, complete with the staple feeder plate and the rollspring, out of the back of the nailer case. Remove the flat headed screw (13301254) from the staple feeder plate. Replace the rollspring and the staple feeder plate, and reassemble.

Replacement of the valve O-ring

Remove the nailer top cap (14403587) and the main valve (14406965) as described above. Replace the O-ring, lightly lubricate with BeA-O-ring oil 13301706, and reassemble.

français

Agrafeuse pneumatique BeA type 33/13-177C

Cette Nomenclature des pièces détachées et instructions de montage et le Manuel de l'utilisateur font partie du Mode d'Emploi. Avant utilisation veuillez les lire attentivement.

La partie en langue allemande contient les caractéristiques techniques avec des références [] (voir manuel d'instruction).

Remplacement de pièces défectueuses:

Attention: avant toute manipulation, débrancher l'alimentation d'air comprimé et décharger le magasin de pointes. La fixation du capuchon doit être effectuée obligatoirement à l'aide d'une clé dynamométrique, réglée à 7 Nm.

Remplacement du marteau et du piston

Retirer les quatre vis cylindriques 13301121 et le capuchon, sortir entièrement la tige de soupape (fig. 1). Avec le marteau de rechange, faire sortir le piston et le marteau du cloueur (image 2). Remplacer les pièces défectueuses, puis bien graisser le joint torique du piston avec la graisse 13301706 avant de le replacer dans l'appareil.

Remplacement de l'amortisseur et du cylindre

Retirer entièrement comme indiqué plus haut le capuchon, la tige de soupape ainsi que le piston et le marteau. Faire pivoter le cloueur et frapper bien à plat sur une planche en bois (fig. 4). Suite à ce choc, le cylindre et l'amortisseur se retireront facilement du corps de l'appareil. Une fois les pièces défectueuses remplacées, les graisser (graisse pour joints toriques 13301706) et les monter sur l'appareil.

Changement du ressort à crosse et du tiroir

Dévisser les quatre vis à tête cylindrique 13301121 et retirer la pièce partie 1 14405653. Puis dévisser la vis fraisée 13301273 et retirer la pièce partie 2 14405654. Ensuite, desserrer les 2 vis à tête cylindrique 13301346 et retirer à l'arrière de l'appareil et dans son ensemble le support d'agrafes avec tiroir et ressort à crosse. Desserrer la vis fraisée 13301254 du support d'agrafes libre; le ressort à crosse et le tiroir peuvent être ensuite facilement retirés et échangés.

Changement des joints toriques du clapet

Démonter dans leur ensemble le capuchon 14403587 et le clapet principal 14406965 comme décrit ci-dessus. Remplacer les joints toriques défectueux et remplacer les nouveaux légèrement graissés (graisse joint torque BeA 13301706).

español

Grapadora neumática BeA tipo 33/13-177C

Esta Lista de piezas e instrucciones de mantenimiento son partes - junto con las Instrucciones para el operario - de las normas de trabajo. Antes del utilizo deben leerse detenidamente dichas instrucciones y atender las instrucciones de seguridad.

En la parte alemana de la lista de repuestos figuran datos técnicos bajo cifras características []. (Véase también el manual de usuario.)

Cambio de piezas

Importante: Desconectar la máquina de la alimentación de aire comprimido. Vaciar el cargador de grapas. Fije la tapa con una llave dinamométrica ajustada a 7 Nm.

Cambio de la lengüeta y del pistón

Extraer los 4 tornillos 13301121 y levantar la tapa y el vástago de la válvula 14414603 (fig. 1). Presionar con una lengüeta de recambio a través de la nariz y así se conseguirá fácilmente sacar del interior de la máquina el pistón con su lengüeta (fig. 2). Sustituir las piezas defectuosas y antes de montar nuevamente la máquina engrasar el aro tórico del pistón con grasa especial 13301706.

Cambio del amortiguador y cilindro

Extraer la tapa, el vástago de la válvula y el pistón con la lengüeta, tal como esta descrito en el apartado anterior. Entonces dar la vuelta a la máquina y golpear suavemente el cuerpo sobre una mesa de madera (fig. 4). Por la acción del golpe se desprenderán el cilindro y el amortiguador. Cambiar las partes defectuosas y antes de montar las nuevas engrasarlas con grasa especial 13301706.

Cambio de resorte enrollado y cajón

Sacar los cuatro tornillos cilíndricos (no. de pieza 22) y levantar la herramienta, parte 1 (no. de pieza 61). Scar el tornillo avellanado (no. de pieza 27) y levantar la herramienta, parte 2 (no. de pieza 62). Después aflojar los dos tornillos cilíndricos (no. de pieza 25) y quitar por la parte trasera del aparato el porta-prinzas entero (no. de pieza 58) con el cajón (no. de pieza 57) y el resorte enrollado (no. de pieza 28). Aflojar el tornillo avellanado (no. de pieza 26) en el porta-prinzas sacado para después poder quitar fácilmente el resorte enrollado (no. de pieza 28) y el cajón (no. de pieza 57) hacia abajo y reponer las piezas.

Cambio de retenes en O de válvula

Desmontar completamente y según las descripciones anteriores la capa (no. de pieza 44) y la válvula principal (no. de pieza 48). Reponer los defectuosos retenes en O y montar los nuevos ligeramente engrasados (grasa de retén en O-BeA 13301706).

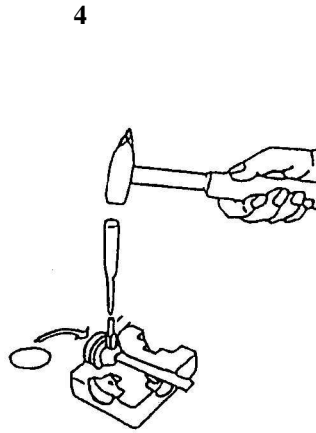

italiano
Fissatrice pneumatica BeA Tipo 33/13-177C

La Lista ricambi/istruzioni di manutenzione e l'allegato Manuale per l'utilizzatore costituiscono l'istruzioni per l'uso. Leggeteli attentamente prima di utilizzare le fissatrici e rispettare assolutamente le norme di sicurezza riportate.

Nella parte tedesca della distinta pezzi di ricambio, dati tecnici sono evidenziati tra parentesi quadre []. (cfr. anche il manuale per l'operatore).

Sostituzione delle parti di usura

Attenzione: staccare la fissatrice dall'aria compressa e scaricare il caricatore. Il fissaggio del coperchio deve essere effettuato con una chiave dinamometrica registrata su un momento torcente di 7 Nm.

Sostituzione della lama e del pistone

Svitare le 4 viti cilindriche 13301121, togliere il coperchio completo ed estrarre (fig. 1) l'asta valvola completa 14414603. Con una lama che deve essere iscritta dal di sotto del canale di sparo, spingere verso l'esterno il complesso lama/pistone (fig. 2). Parti difettose devono essere sostituite. Prima del rimontaggio del pistone ingrassare gli O-ring con grasso per O-ring 13301706.

Sostituzione del tampone ammortizzatore e del cilindro

Smontare il coperchio, l'asta valvola ed il complesso lama/pistone come già sopra descritto. Girare quindi la fissatrice e batterla su una superficie piana in legno (fig. 4). Per le vibrazioni sarà facile estrarre il cilindro ed il tampone ammortizzatore dalla fusione. Sostituire le parti difettose ed ingrassare leggermente con grasso per O-ring 13301706 le parti rimontate.

Ricambio della molla rotolante e del cassone di spinta

Svitare le quattro viti a testa cilindrica 13301121 e levare l' utensile, parte 1 14405653. Quindi svitare la vite a testa piana 13301273 e levare l' utensile parte 2 14405654. Quindi sciogliere le due viti a testa cilindrica 13301346 e tirare fuori indietro dall'apparecchio del tutto la trave del morsetto con cassone di spinta e molla rotolante. Sciogliere la vite a testa piana 13301254 alla trave a morsetto scoperta, in seguito la molla rotolante ed il cassone di spinta si fanno spingere giù e sostituire facilmente.

Ricambio degli anelli della valvola a O

Smontare la calotta 14403587 e completamente la valvola principale 14406965 come sopra descritto. Sostituire gli anelli a O difettosi e reinserirli leggermente lubrificati (BeA grasso d'anello a O 13301706).

BeA luchtdruktacker Type 33/13-177C Service-instructie

Deze Onderdelenlijst en service-instructie vormt één geheel met bijgaand instructieboekje en de gebruiksaanwijzing. Lees het zorgvuldig voordat het apparaat in gebruik wordt genomen en houdt u strikt aan de veiligheidsvoorschriften.

In het Duitse gedeelte van de reserve-onderdelenlijst staan technische specificaties onder codenummers []. (Zie ook het bedieningshandboek).
Reparatie werkzaamheden

Let op! Ontkoppel eerst het apparaat van de luchtleiding en ontaardt het magazijn. De kap moet worden vastgedraaid meet een momentsleutel, die op een draaimoment van 7 Nm is ingesteld.

Vervanging van slagmes en zuiger

Draai de vier imbusbouten 13301121 los en neem de kap er af (afbeelding 1). Zuiger en slagmes kunnen er nu moeiteloos worden uitgenomen door een reserve slagmes onder in het neusstuk te duwen (afbeelding 2). Vervang nu alle defecte onderdelen vet de O-ring goed in met O-ring vet 13301706 voordat deze weer op de zuiger gezet wordt.

Vervanging van buffer en cilinder

Demontage als boven omschreven, trek de ventielstang 14414603 eruit. Door de schok schiet de cilinder met de buffer los, neem deze er nu uit (afbeelding 4). Defecte onderdelen vervangen en invetten met O-ring vet 13301706.

Vervangen van de rolveer en de lade

Draai de vier cilinderschroeven 13301121 naar buiten en verwijder het werktuig, deel 1 14405653. Draai dan de verzonken schroeven 13301273 naar buiten en verwijder het werktuig, deel 2 14405654. Draai daarna de twee cilinderschroeven 13301346 los en haal de niethouder compleet met de lade en de rolveer naar achteren uit het apparaat. Draai de verzonken schroef 13301254 op de vrijgekomen niethouder los; hierna kunnen de rolveer en de lade moeiteloos naar beneden worden geschoven en worden vervangen.

Vervangen van de O-ringen van het ventiel

Demonteer de kap 14403587 en het complete hoofventiel 14406965 zoals hierboven beschreven. Vervang de defecte O-ring en plaats de nieuwe licht ingevet (BeA-O-ringvet 13301706).

Tryklufstømmaskine type 33/13-177C

Dansk

Denne reservedelsliste/disse serviceoplysninger udgør sammen med vedlagte brugerhåndbog driftsvejledningen. Dette materiale bedes De venligst gennemlæse omhyggeligt samt ubetinget iagtage sikkerhedsoplysningerne før ibrugtagningen.

I den tyske del af reservedelslisten står tekniske data under identifikationsnumre []. Udskiftning af sliddele

Bemærk: Apparatet kobles fra tryklufttilførselen, klammermagasinet tømmes. Befæstelsen af kappen skal ske med en momentskruetrækker, hvis moment er indstillet til 7 Nm.

Udskiftning af drivdornen og stemplet

De fire cylinderskruer 13301121 skrues ud, og kappen løftes komplet af, ligesom ventilstangen 14414603 trækkes ud komplet (illustration 1). Med reservedornen, der føres ind i drivdornkanalen nedefra, trykkes stempel-drivdornenheden op efter ud af apparathuset (illustration 2). Defekte dele udskiftes. Før genindsættelse indfedtes stempel-O-ringen med O-ringsfedt 13301706.

Udskiftning af pufferen og cylinderen

Kappe, ventilstang og stempel-drivdornenhed demonteres som ovenfor beskrevet. Derefter vendes apparatet om og slås kraftigt mod en plan træplade (illustration 4). Gennem rystelsen løsner cylinderen og pufferen sig og lader sig let tage ud af huset. Defekte dele erstattes, nye indfedtes let (O-ringsfedt 13301706) og monteres.

Udskiftning af ventil-O-ringene

Den komplette kappe demonteres som ovenfor beskrevet. De defekte O-ringe erstattes, og nye indsættes let indfedtede (O-ringsfedt 13301706).

Tryckluftsdreven spikpistol typ 33/13-177C

Svensk

Denna reservdelslista/serviceanvisningar utgör en bruksanvisning i förening med bifogade handbok. Läs noggrant igenom anvisningarna innan pistolen tas i drift och följ säkerhetsanvisningarna!

I den tyska delen av reservdelslistan finns de tekniska uppgifterna vid kodnummer []. Byta ut försämringsdelar

Observera: Koppla ur apparaten från tryckluftstillförseln, töm klammermagasinet. Fästningen av kåpan måste ske med en skruvdragare vars vridmoment är inställt på 7 Nm.

Att byta ut mataren och kolven

Skruva ur de fyra cylinderskruvarna 13301121 och lyft av kåpan helt och hållet samt dra ur ventilspindeln 14414603 helt och hållet (bild 1). Pressa ut kolvmatar-enheten uppåt ur nitningsapparatens kåpa med hjälp av reservmataren, som förs in i matarkanalen underifrån (bild 2). Byt ut de defekta delarna. Smörj in kolv-o-ringen med o-ring-fett 13301706 innan den sätts i igen.

Att byta ut bufferten och cylindern

Demontera kåpan, ventilspindeln och kolvmatar-enheten så som det beskrivs ovan. Vänd sedan på nitningsapparaten och slå den kraftigt mot en plan träplatta (bild 4). Genom skakningen lossnar cylindern och bufferten och kan lätt avlägsnas ur kåpan. Ersätt de defekta delarna och smörj in delarna med lite fett (o-ring-fett 13301706) innan de sätts i igen.

Att byta ut ventil-o-ringarna

Demontera hela kåpan så som det beskrivs ovan. Avlägsna sedan huvudventilen Ersätt de defekta o-ringarna och smörj in dem med lite fett (o-ring-fett 13301706) innan de sätts i igen.

1	O-Ring	13300002	31	Distanzbuchse	14401559	44	Kappe	14403587	58	Klammerträger	14405650
2	O-ring	13300042		Spacer, exhaust			Cap			Staple carrier	
3	Joint torique	13300008		Douille de distance			Capuchon			Support d'agrafes	
4	Aro torico	13300009		Casquillo distanciador			Cabeza			Cargador grapas	
5		13300029									
6		13300086	32	Reduzierstück	14401608	45	Schalldämpfer	14403589	59	Sperrstift	14405651
7		13300088		Reducing bush			Silencer			Locking pin	
8		13300093		Réducteur			Amortisseur de bruit			Loquet	
9		13300113		Reductor			Silenciador			Pasador de cierre	
10		13300130									
12	Dichtring	13300159	33	Kolben	14401806	46	Auslaßventil	14403590	60	Lasche	14405652
	Gasket			Piston			Exhaust valve			Hook plate	
	Joint plat			Piston			Soupape d'échappement			Plaquette d'ancrage	
	Junta obturadora			Piston			Valvula de descarga			Placa con ganchos	
14	Zylinderstift	13300205	34	Puffer	14407697	47	Kappeneinsatz	14403592	61	Werkzeug Teil 1	14405653
	Pin			Bumper			Cap insert			Front nose	
	Axe			Amortisseur			Douille supérieure			Plaque frontale	
	Pasador			Amortiguador			Cabeza superior			Placa guia delantera	
15	Sechskantmutter	13300440	35	Druckfeder	14401688	48	Hauptventil	14406965	62	Werkzeug Teil 2	14405654
	Hexagon nut			Pressure spring			Main valve			Front nose	
	Ecrou 6-pans			Ressort à pression			Soupape principale			Plaque frontale	
	Tornillo hexagonal			Muelle de presion			Valvula principal			Placa guia posterior	
16	Sicherungsscheibe	13300349	36	Abdeckschiene	14402089	49	Druckfeder	14403598	63	Treiber	14407677
	Circlip			Cover			Pressure spring			Driver blade	
	Clips			Rail de couverture			Ressort à pression			Marteau	
	Clip			Tapa cargador			Muelle de presion			Lengueta	
17	Sicherungsmutter	13300437	37	Gehäuse	14402109	50	Auslöser kompl.	14414612	65	Scheibe	13300467
	Safety nut			Main housing			Trigger, compl.			Washer	
	Ecrou de sûreté			Corps			Levier de détente, complet			Rondelle	
	Tornillo de seguridad			Cuerpo			Gatillo de disparo completa			Arandela	
19	Zylinderschraube	13301111	38	Zylinder	14402115	52	Lochblechscheibe	14404543	66	Linsenschraube	13301346
20	Allen screw	13301112		Cylinder			Perforated disc			Lens head screw	
21	Vis Allen	13301117		Cylindre			Grille joint			Vis creuse fraisée	
22	Tornillo allen	13301121		Cilindro			Disco perforado			Tornillo cabeza de la lente	
23		13301135	39	Ventilstange	14414603	53	Kopfstück	14405645			
24		13301139		Valve shaft			Nose housing				
25		13301244		Tige de soupape			Tête				
26		13301103		Vastago valvula			Testero				
27	Senkschraube	13301258	40	Ventilbuchse	14402117	54	Spule für Rollfeder	14405646			
	Countersunk bolt			Trigger valve housing			Spool				
	Vis creuse fraisée			Douille de soupape			Bobine				
	Tornillo avellanado			Casquillo valvula			Bobina				
28	Rollfeder	13302788	41	Federteller	14402118	55	Achse	14402093			
	Roller spring			Spring collar			Pin				
	Ressort enroulé			Coupelle de ressort			Axe				
	Muelle espiral			Disco			Eje				
29	Stecknippel	14000248	42	Druckfeder	14402119	56	Auslösebügel	14405648			
	Plug-in nipple			Pressure spring			Safety yoke				
	Raccord enfichable			Ressort à pression			Palpeur de sécurité				
	Manguito enchufable			Muelle de presion			Estribo de seguridad				
30	Dichtscheibe	14400063	43	Lochblechscheibe	14403585	57	Schubkasten	14405649			
	Gasket			Perforated disc			Feeder bar				
	Joint plat			Grille joint			Chariot				
	Junta obturadora			Disco perforado			Barra cargador				

Typ 33/13-177C (Art.-Nr. 12000349)
 Type
 Tipo

